

PODNOŚNIK BVT LTS-18

GŁÓWNE PARAMETRY

- max. wysokość robocza: 18 m
- max. udźwig kosza: 250 kg
- kąt obrotu kosza: $\pm 45^\circ$
- max. wysięg roboczy:
 - 100 kg - 9,6 m
 - 250 kg - 7,6 m
- masa całkowita: do 3,5 t

ZALETY

- duża niezawodność,
- przewody przewijane, łańcuchy oraz siłownik teleskopowania kryte wewnątrz wysięgnika,
- dielektryczne przewody hydrauliczne,
- całość malowana proszkowo (w tym wysięgniki),
- sztywność konstrukcji,
- komponenty od renomowanych producentów,
- elastyczność w doposażaniu podnośnika w opcje.



Beckmann Volmer Technology Sp. z o.o.

ul. 3 Maja 25

83-330 Żukowo

tel.: +48-58-681-84-31

info@bvt.com.pl

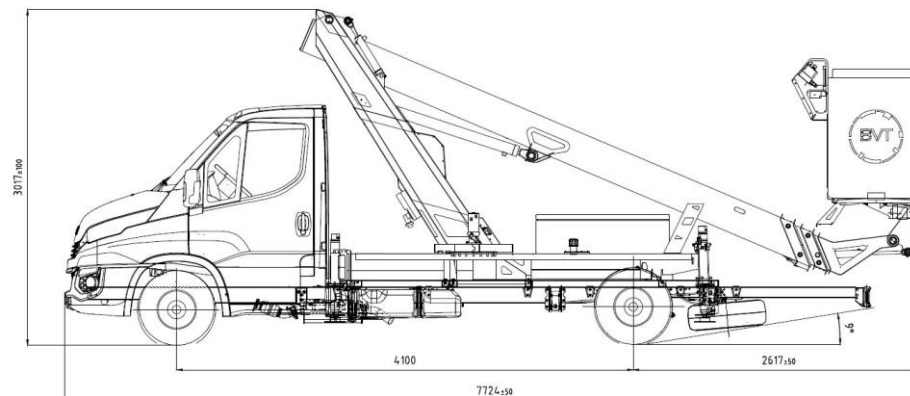

POLE PRACY

*Podest ruchomy samojezdny LTS-18 zabudowa
na podwoziu Iveco Daily 35S12 4x2 L=4100*

